

aist:

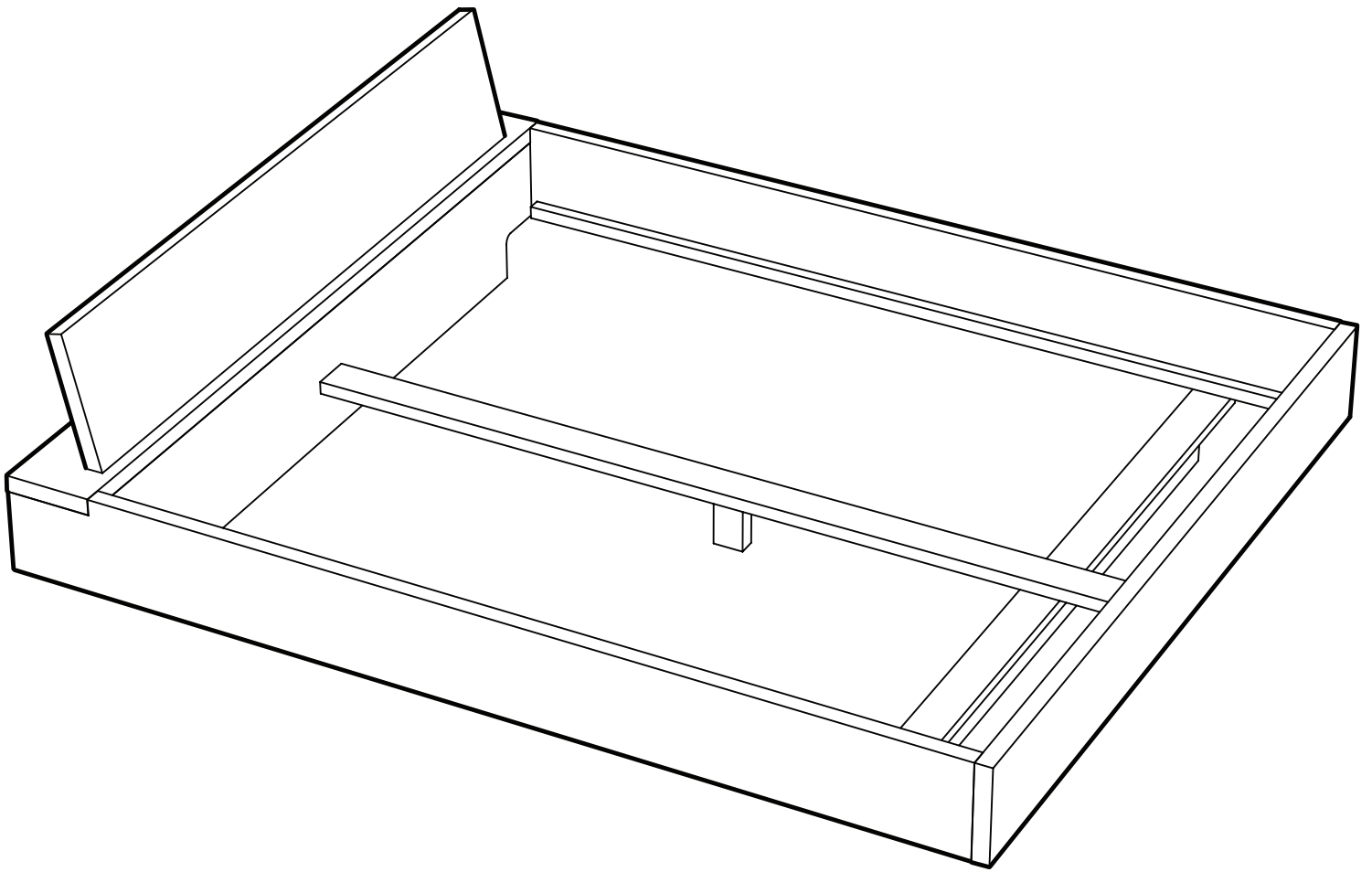

Montageanleitung Einfach 38

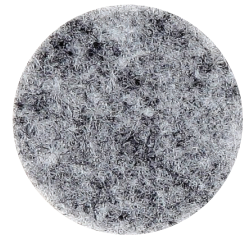
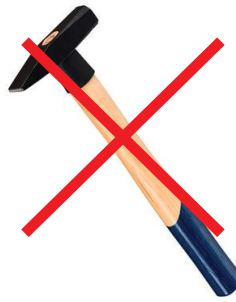
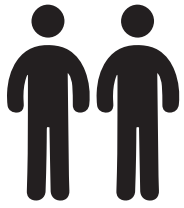

Schön, dass Sie sich für ein Aist Bett entschieden haben! Da unsere Betten metallfrei sind benötigen Sie so gut wie kein Werkzeug.

- Bauen Sie das Bett am Besten zu zweit auf.
- Ideal für den Zusammenbau ist ein Gummihammer. Sollten Sie nur einen herkömmlichen Metallhammer haben, legen Sie bitte das mitgelieferte Stück Holz dazwischen

1 Achten Sie darauf, dass der Boden sauber ist und legen Sie alle Bauteile so auf wie das Bett aufgebaut werden soll. Die Seitenwangen passen links oder rechts

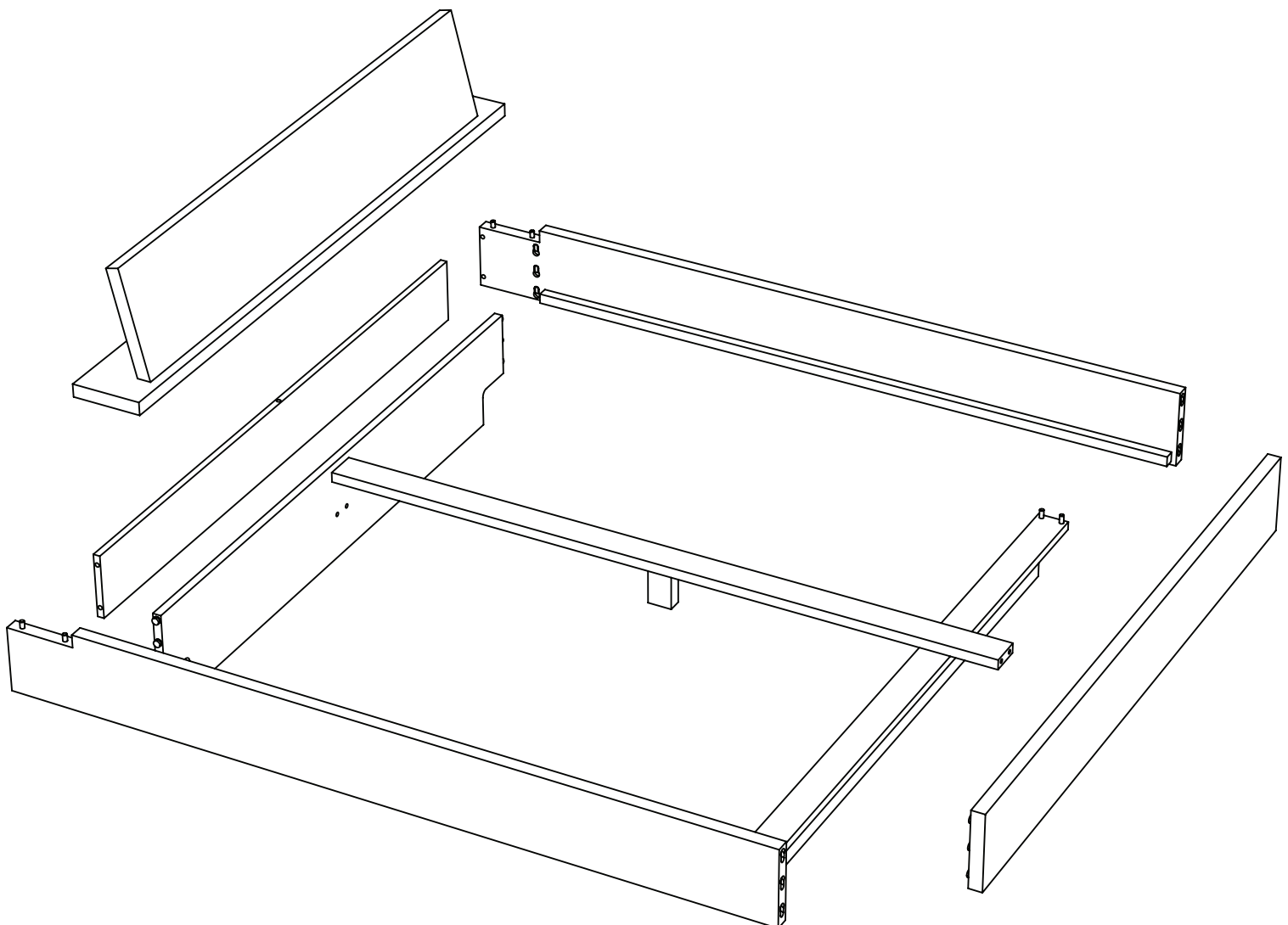

- 2** Kleben Sie die mitgelieferten Filzgleiter unter jeden Fuß sowie den Mittelsteg. Falls das Bett auf einem Teppichboden aufgestellt wird, entfällt dieser Schritt.

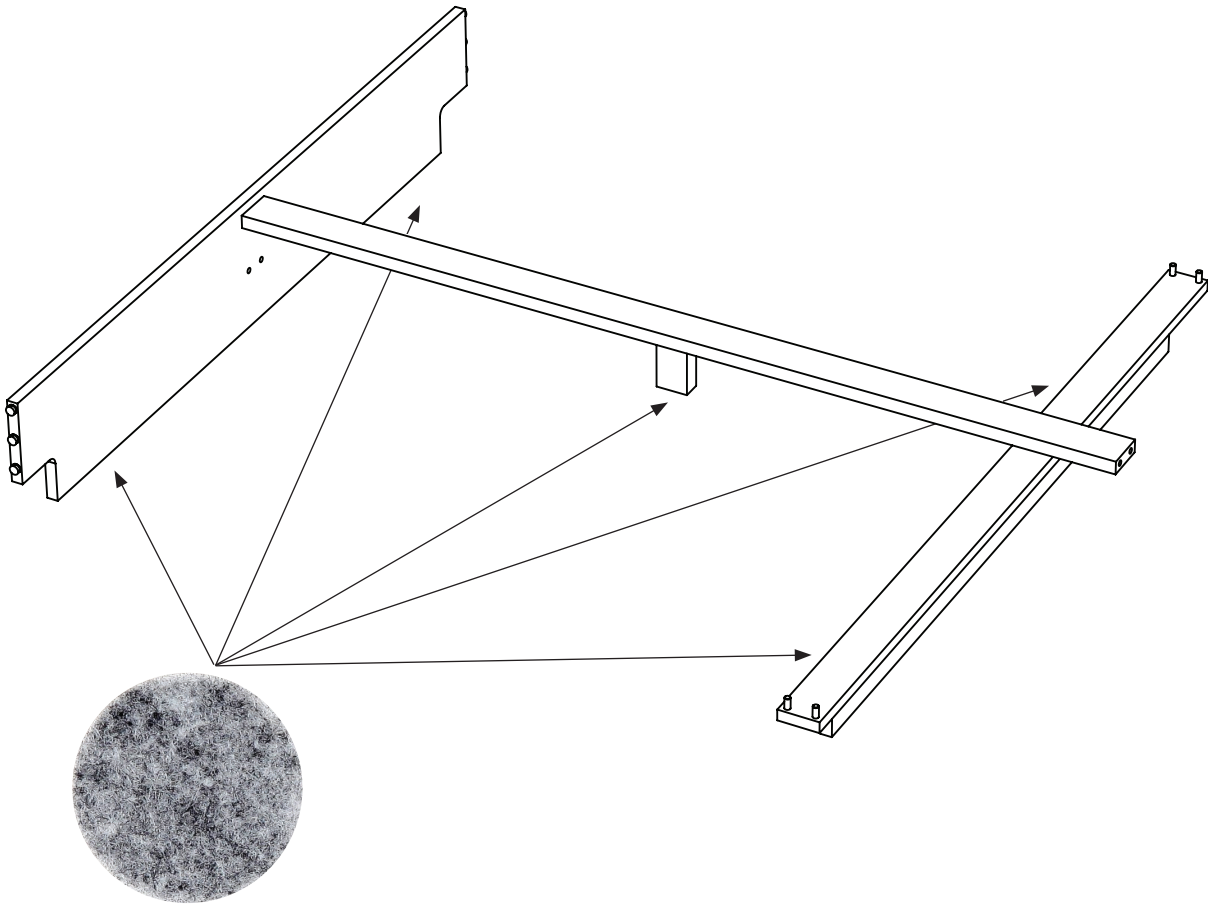

- 3** Fädeln Sie erste Wange in die Dübel ein. Am Besten steht eine Person am Kopfhaupt und die zweite Person hält die Wange am Fußende parallel zum Boden.

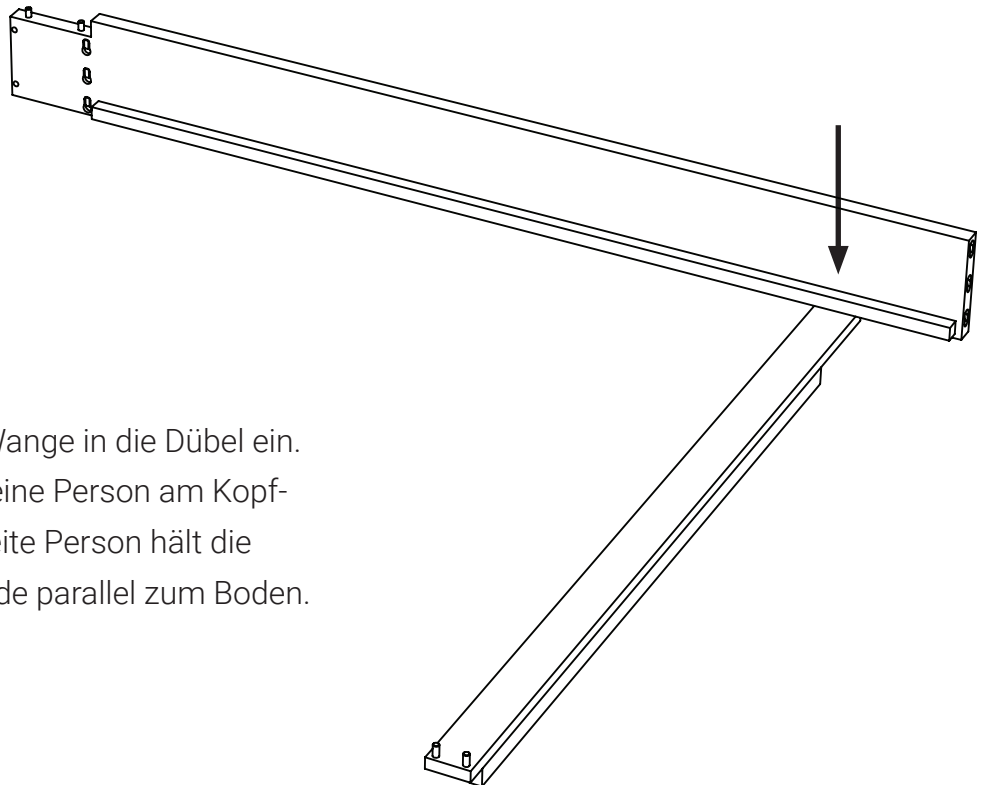

4

Fädeln Sie nun den hinteren Fuß in die Wange in ein. Die Verbindung lässt sich in der Regel ohne Hammer einfädeln. Achten Sie darauf das Sie die Seitenwange im rechten Winkel zum Fußteil steht.

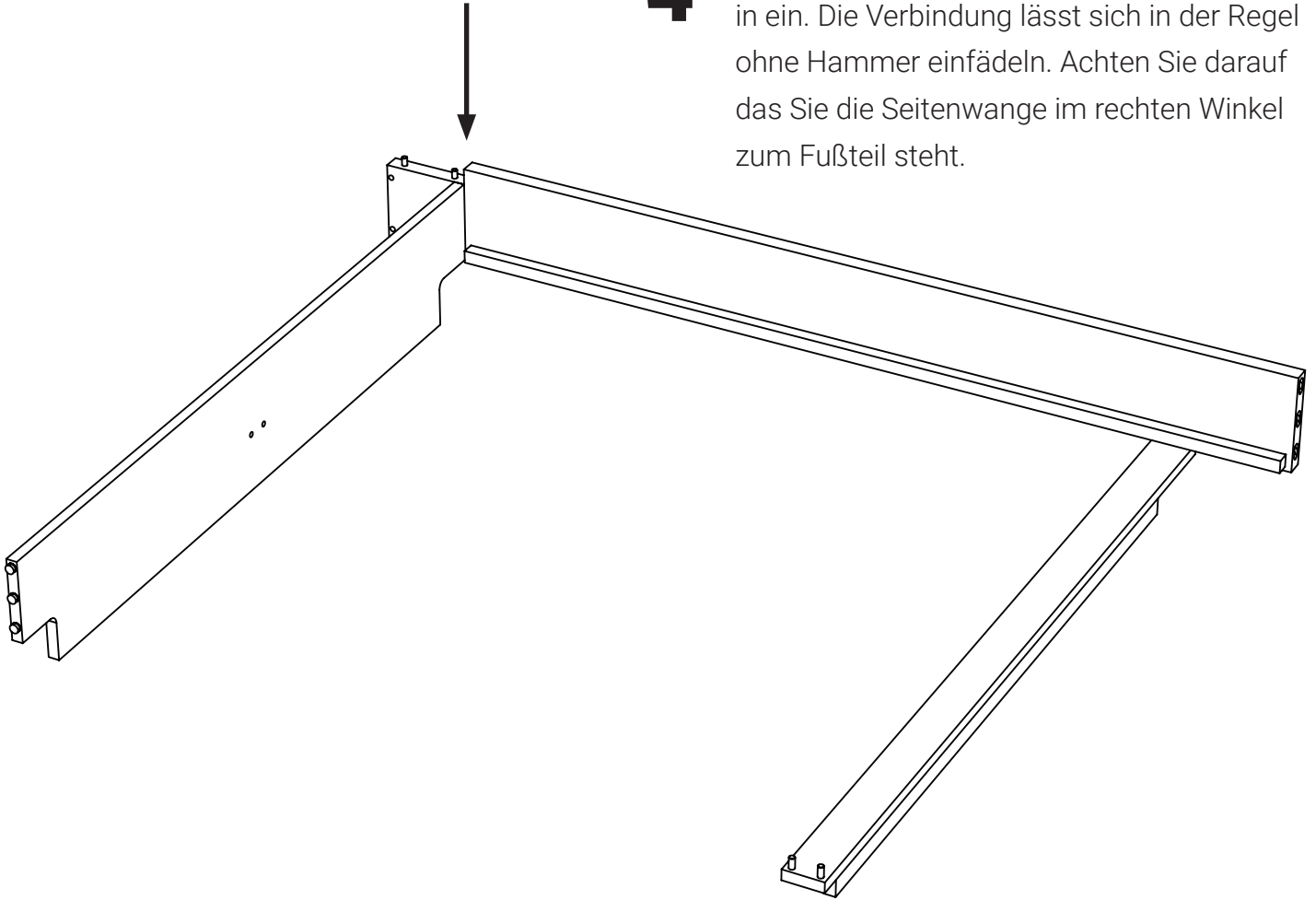

5

Stecken Sie nun die Kopfblende an. Die zweite Person sollte sie am anderen Ende parallel zum Boden hochhalten.

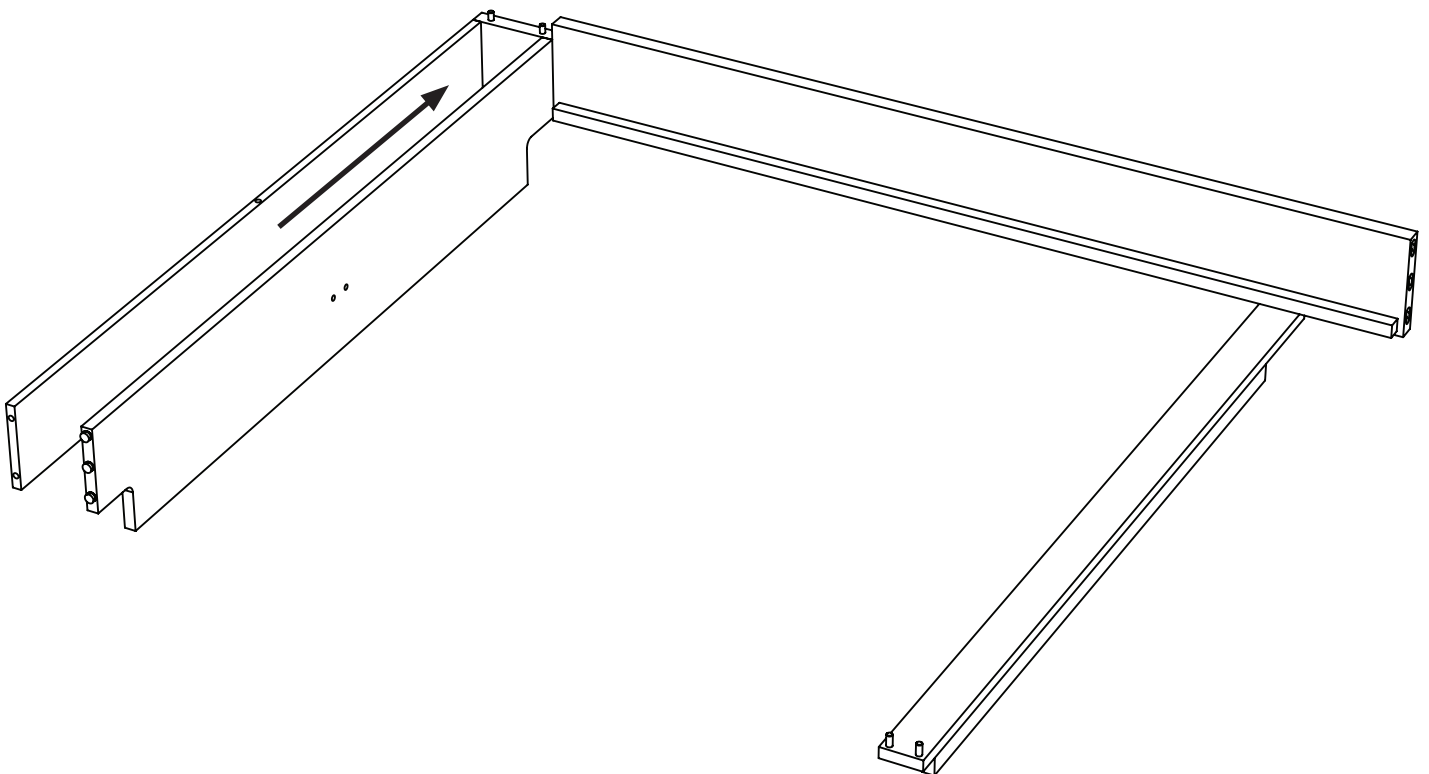

- 6** Fädeln Sie nun die 2. Wange am Kopfende gleichzeitig in Dübel und Gratsdübel ein, dann die Wange in das vordere Fußteil.

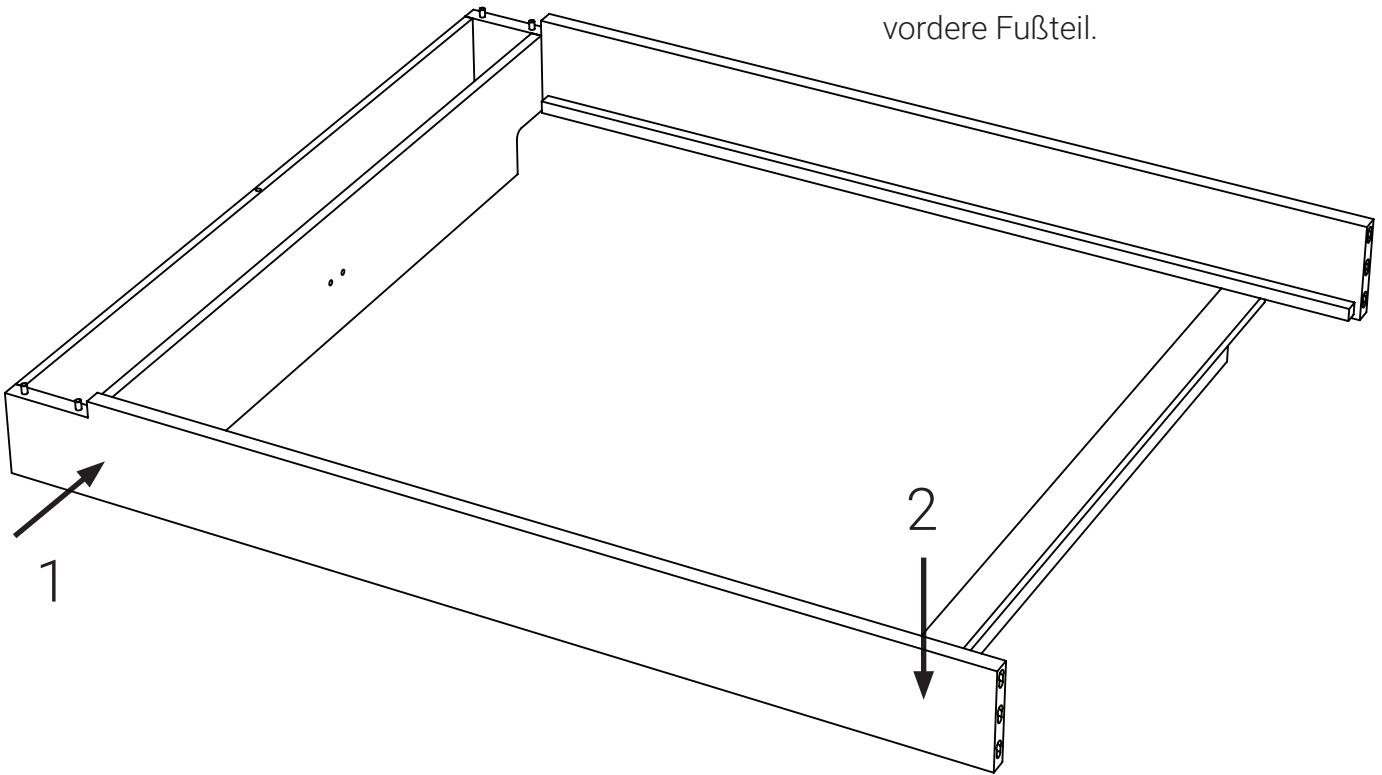

- 7** Stecken Sie nun den Mittelfuß an.
(Bei 140cm breiten Betten entfällt dieser Schritt)

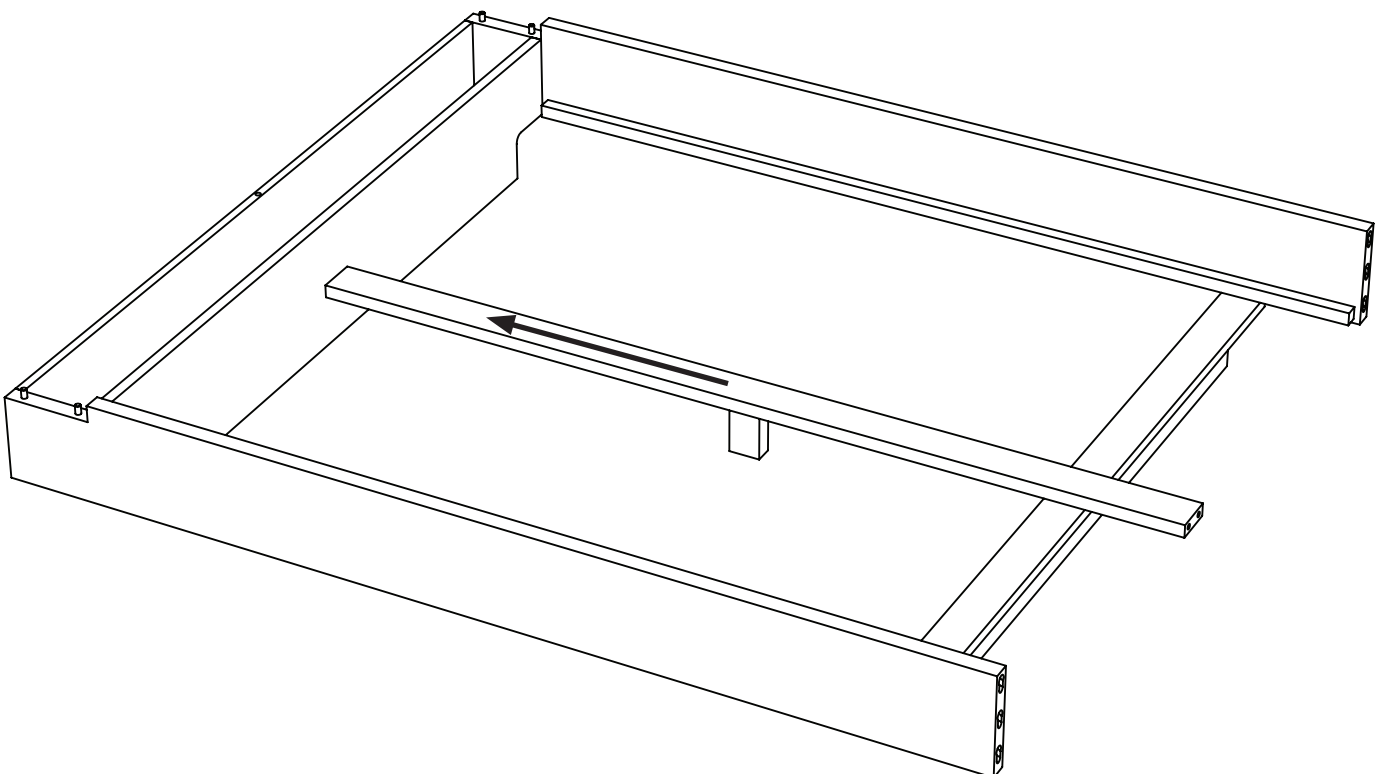

- 8** Fädeln Sie nun das Fußhaupt ein. Sobald es an beiden Wangen anliegt, drücken Sie es nach unten (ggf. verwenden Sie den Gummihammer).

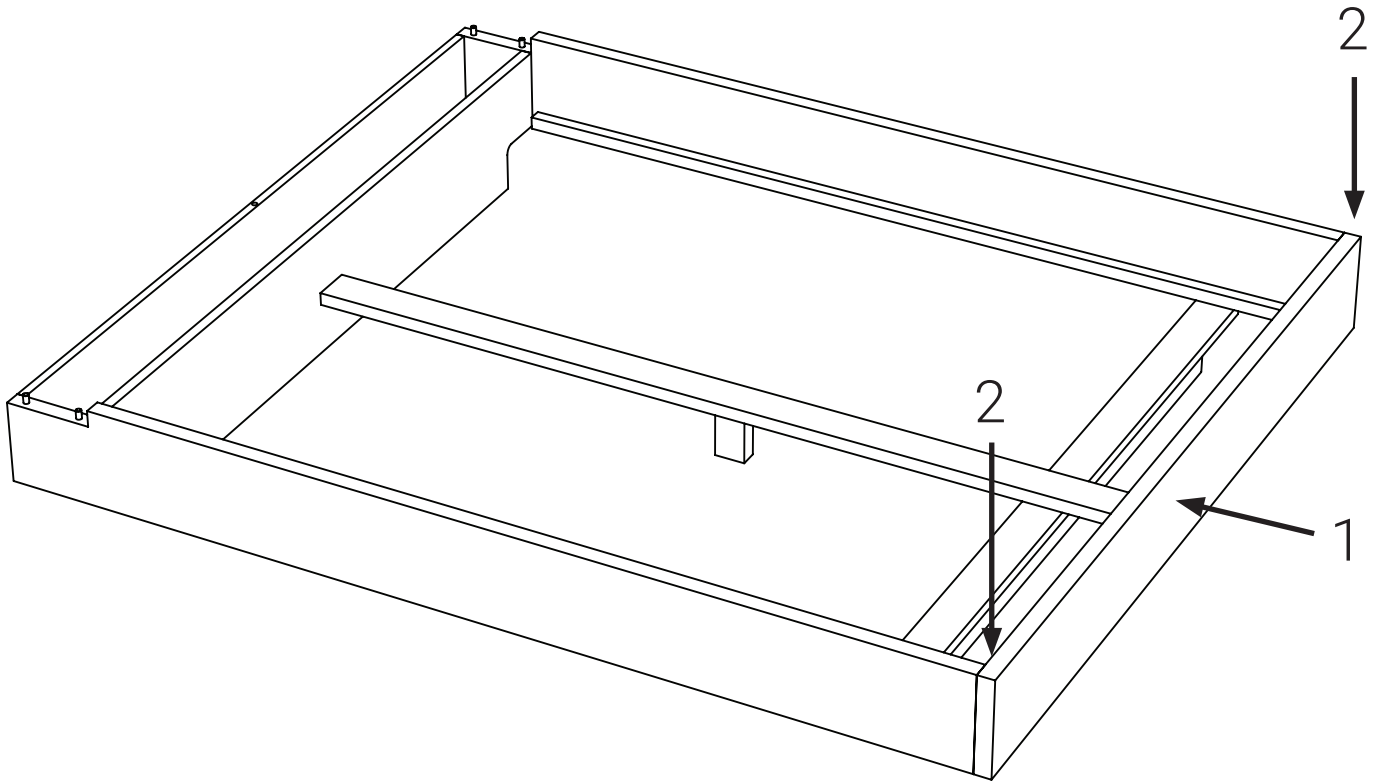

- 9** Zum Abschluss stecken Sie noch das Kopfende auf. Schlafen Sie himmlisch!

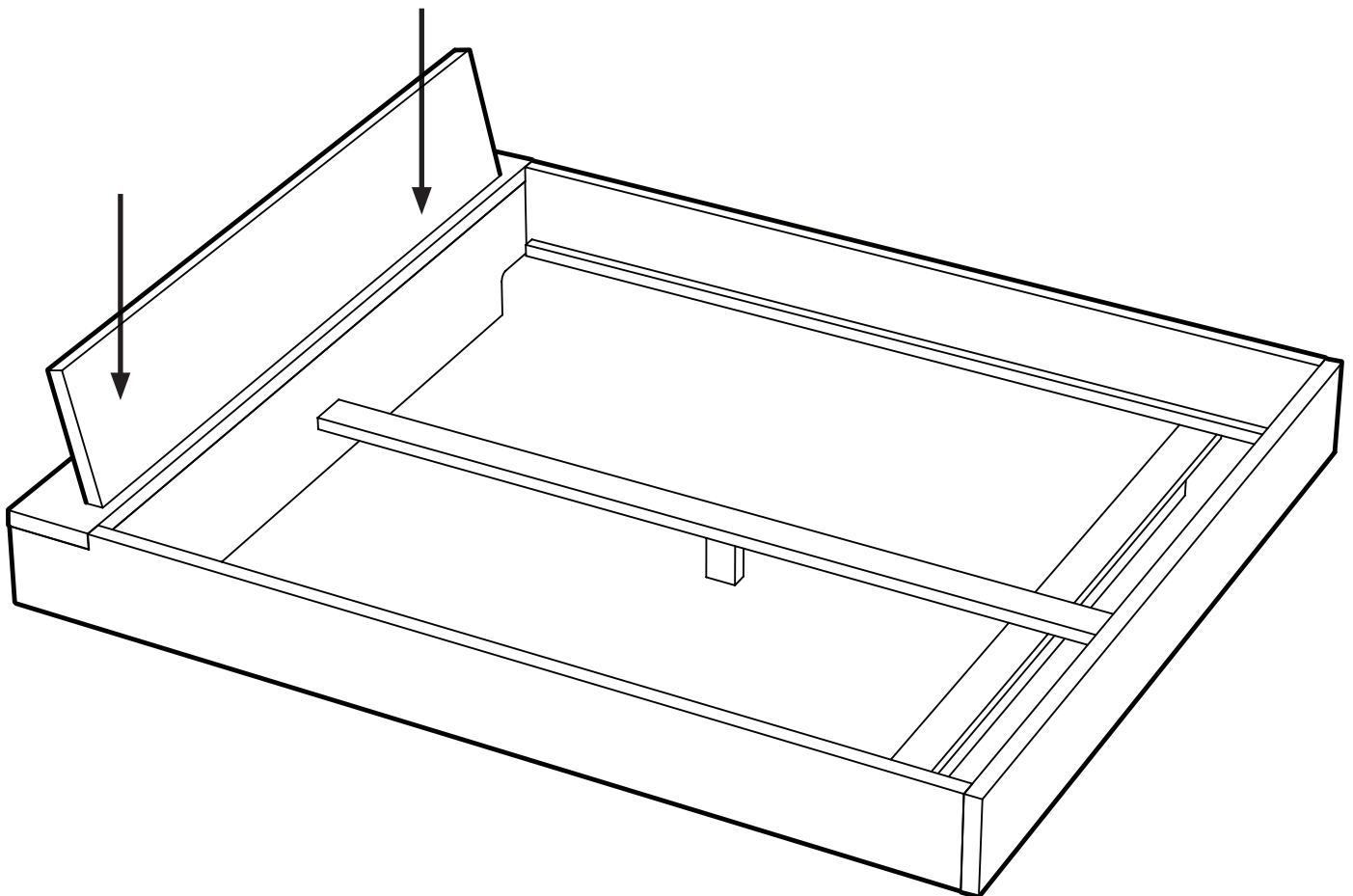

Allgemeine Pflegehinweise:

Zum Säubern der Möbeloberflächen eignet sich ein fusselfreies, mit Wasser befeuchtetes Baumwolltuch. Die Oberflächen nicht zu nass wischen oder dannach trockenreiben!

Was tun bei Kratzern?

Sollten Sie mal einen Kratzer in ihr Bett machen ist das kein Grund zum Verzweifeln. Schleifen Sie mit Schleifpapier (zunächst 100er Körnung, dann 180er Körnung) die Fläche großzügig um den Kratzer bis er nicht mehr sichtbar ist. Lassen Sie die Stelle mit dem passenden Öl ein und polieren Sie die Stelle nach 10 Minuten mit einem Tuch nach.

Bitte achten Sie darauf, alle ölgetränkten Tücher und Reinigungspads nach Gebrauch zu wässern und zu entsorgen, da Selbstentzündungsgefahr besteht.

Was tun bei Dellen?

Bei einer Delle im Holz hilft häufig das Wässern der Stelle. Die gequetschte Holzfaser kann sich durch das Wasser wieder ausdehnen.