

aist:

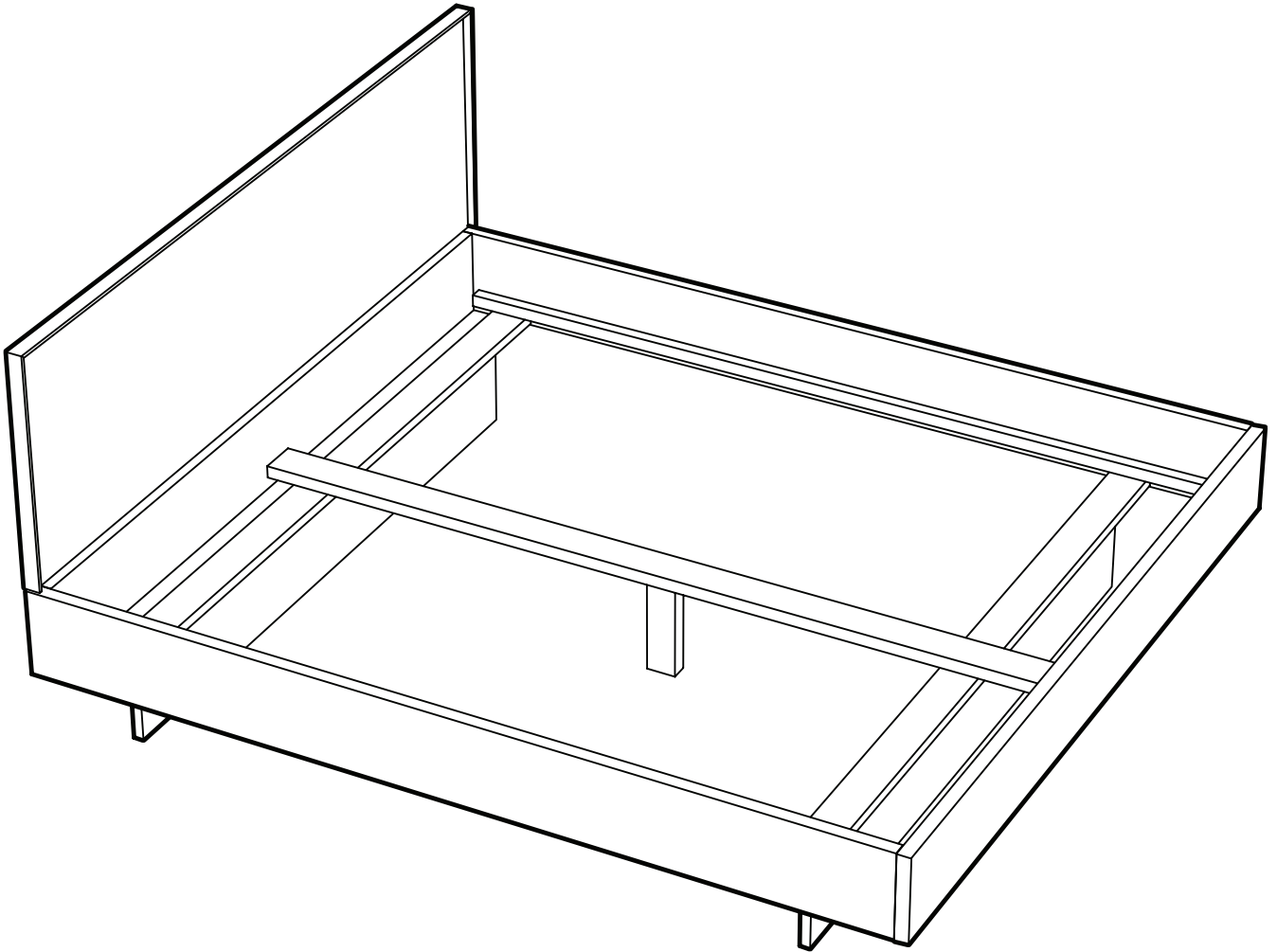

Montageanleitung Anno

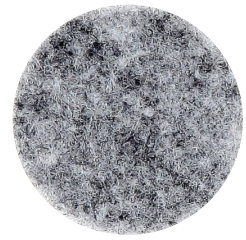
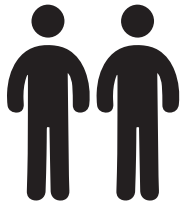

Schön, dass Sie sich für ein Aist Bett entschieden haben! Da unsere Betten metallfrei sind benötigen Sie so gut wie kein Werkzeug.

- Bauen Sie das Bett am Besten zu zweit auf.
- Ideal für den Zusammenbau ist ein Gummihammer. Sollten Sie nur einen herkömmlichen Metallhammer haben, legen Sie bitte das mitgelieferte Stück Holz dazwischen.

1 Kleben Sie die mitgelieferten Filzgleiter unter jeden Fuß. Falls das Bett auf einem Teppichboden aufgestellt wird, entfällt dieser Schritt.

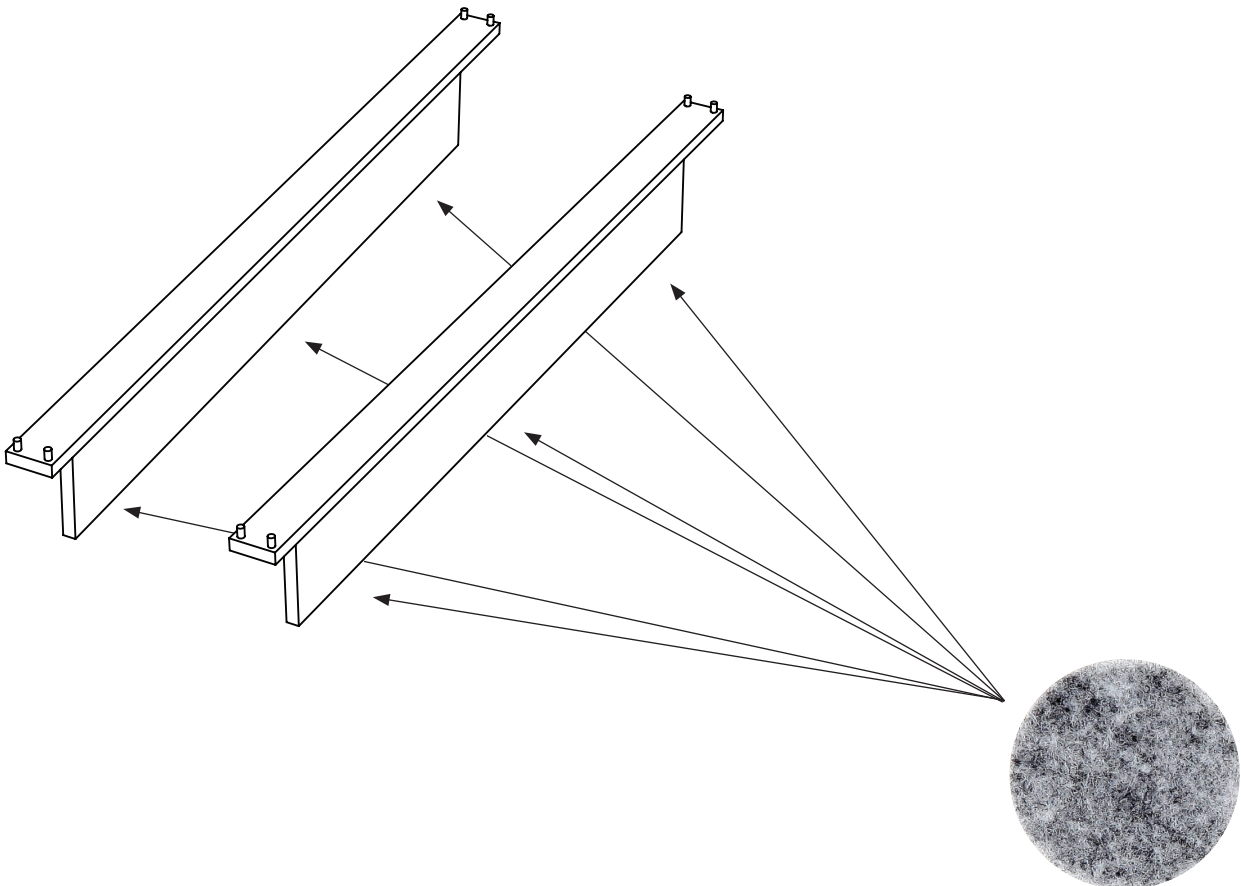

- 2** Starten Sie mit dem Kopfhaupt. Stellen Sie es mit etwas Abstand zur Wand an der gewünschten Position auf. Eine Person sollte das Kopfhaupt festhalten.

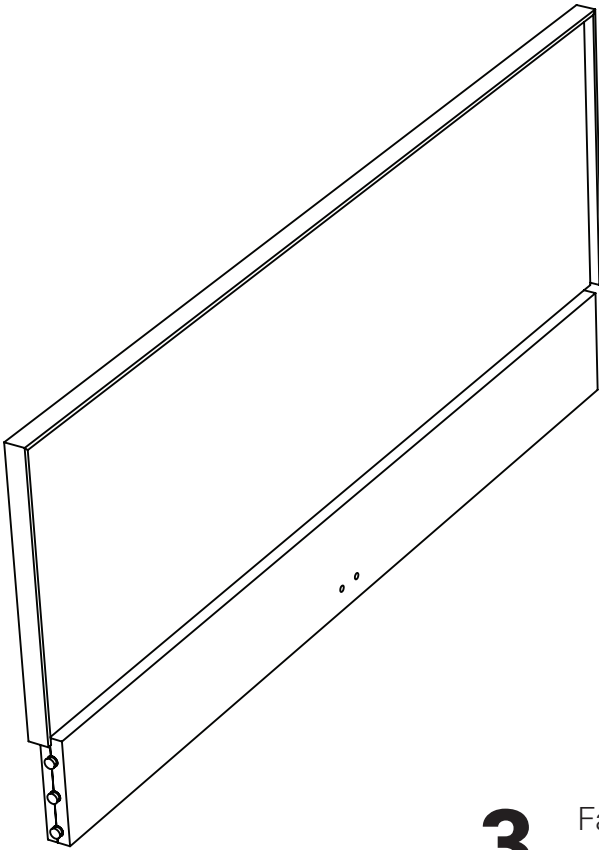

- 3** Fädeln Sie erste Wange in das Kopfhaupt ein. Achten Sie darauf, das die Teile im rechten Winkel zueinander stehen. Heben Sie das Kopfhaupt an beiden Seiten parallel an. Eine Person fädelt die Gratdübel ein und dann drücken Sie das Kopfhaupt leicht nach unten.

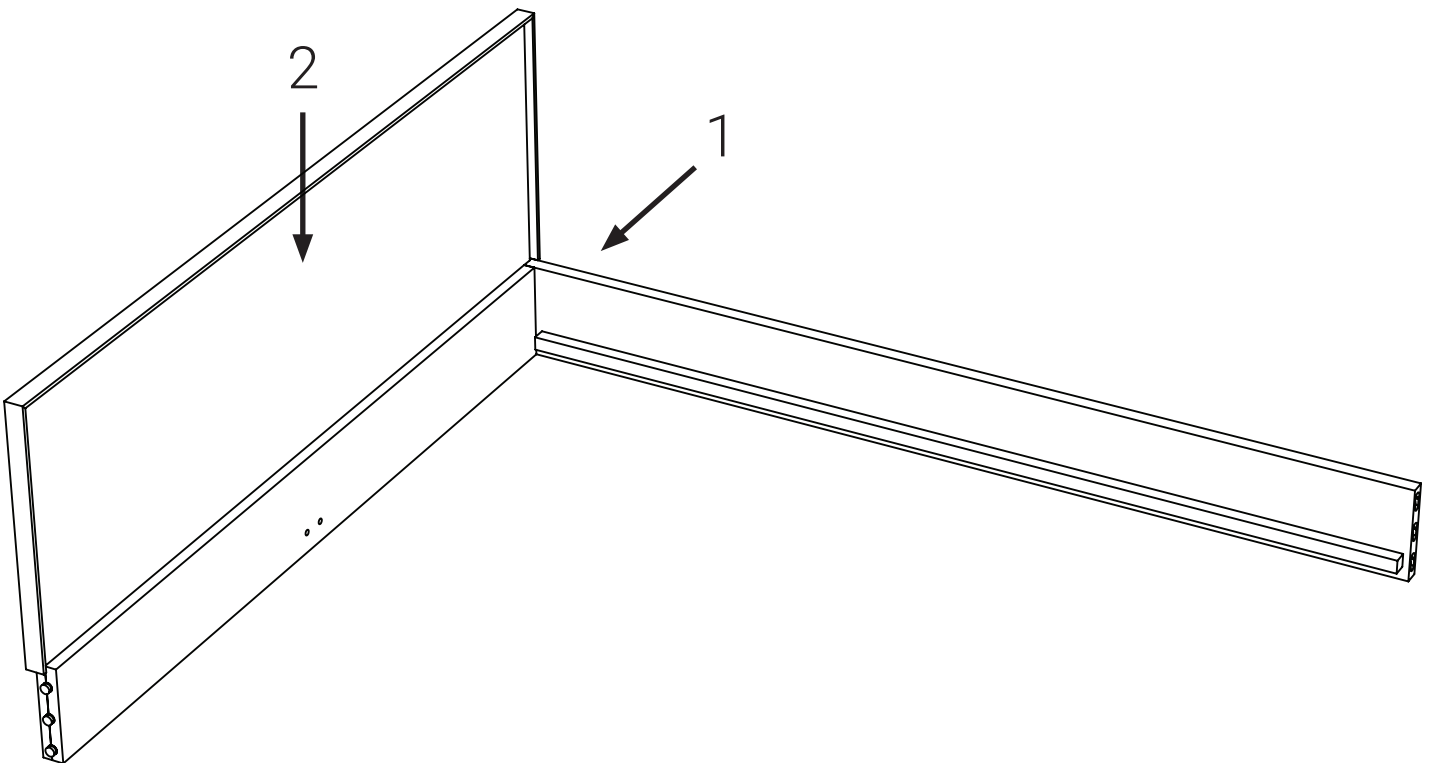

4 Wiederholen Sie den gleichen Schritt am anderen Ende.

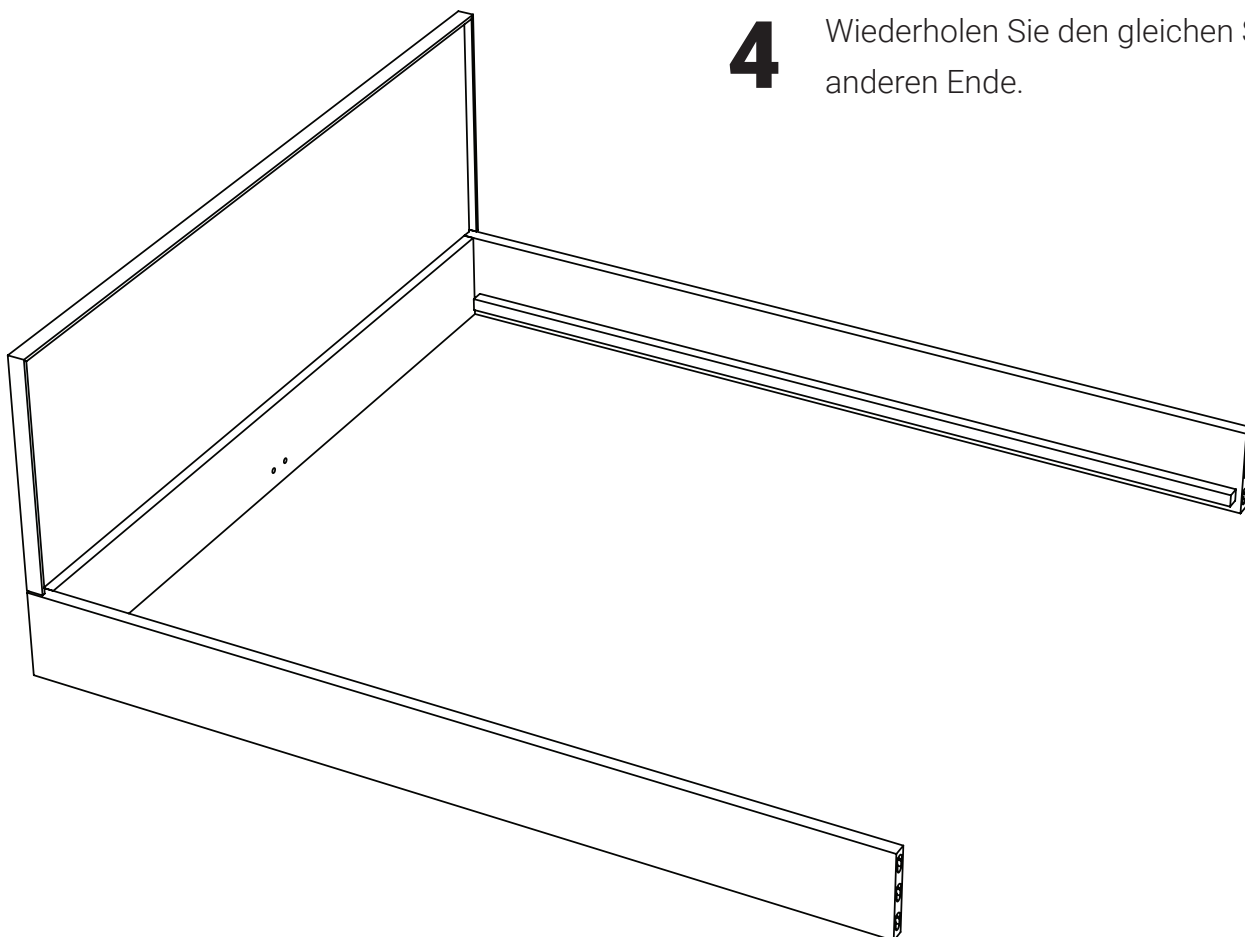

5 Stecken Sie nun den unteren Fuß an. Heben Sie hierzu beide Wangen parallel nach oben und stecken Sie das Fußteil in die Dübellöcher.

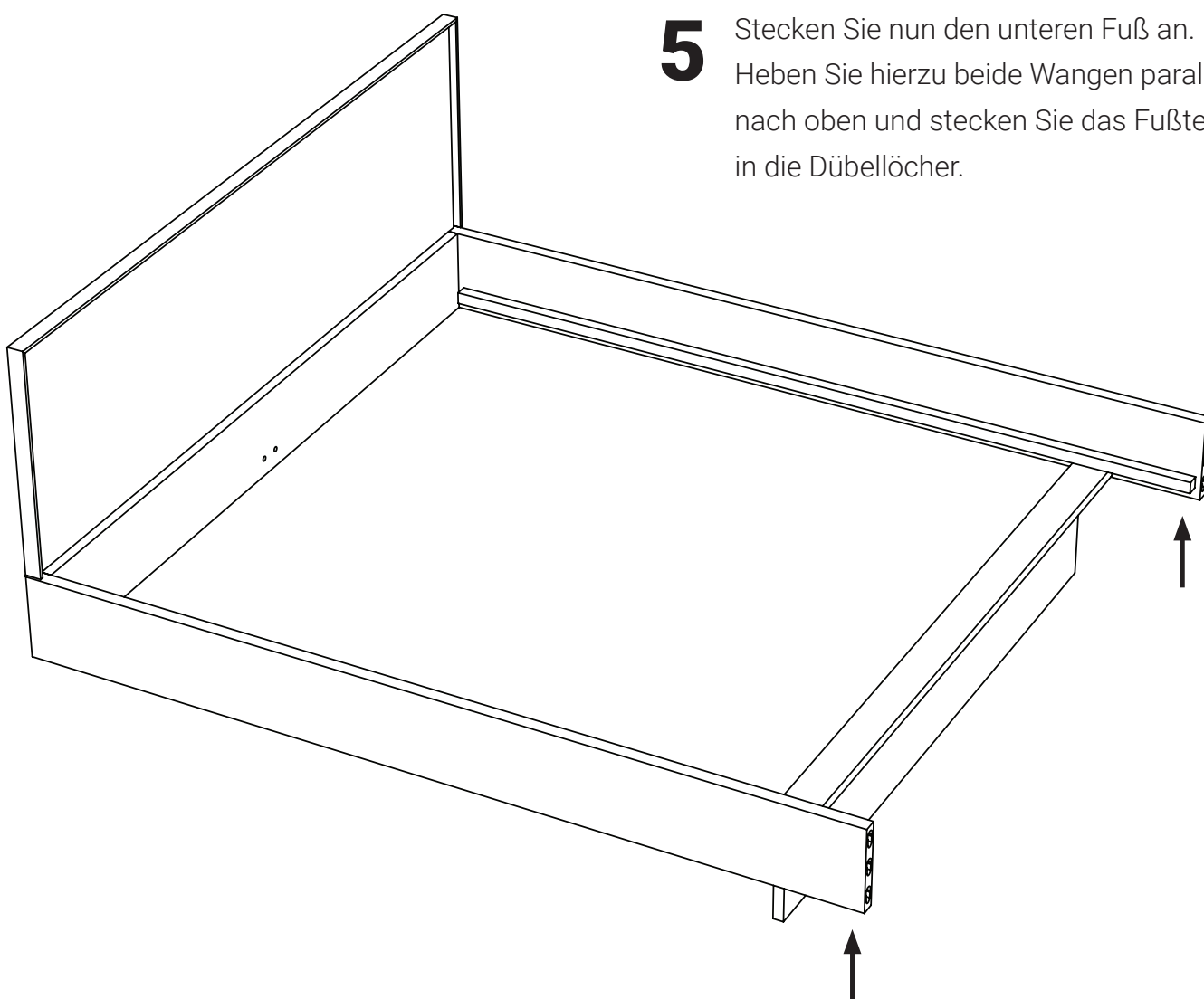

- 6** Stecken Sie nun den oberen Fuß an. Heben Sie hierzu beide Wangen parallel nach oben und stecken Sie das Fußteil in die Dübellöcher.

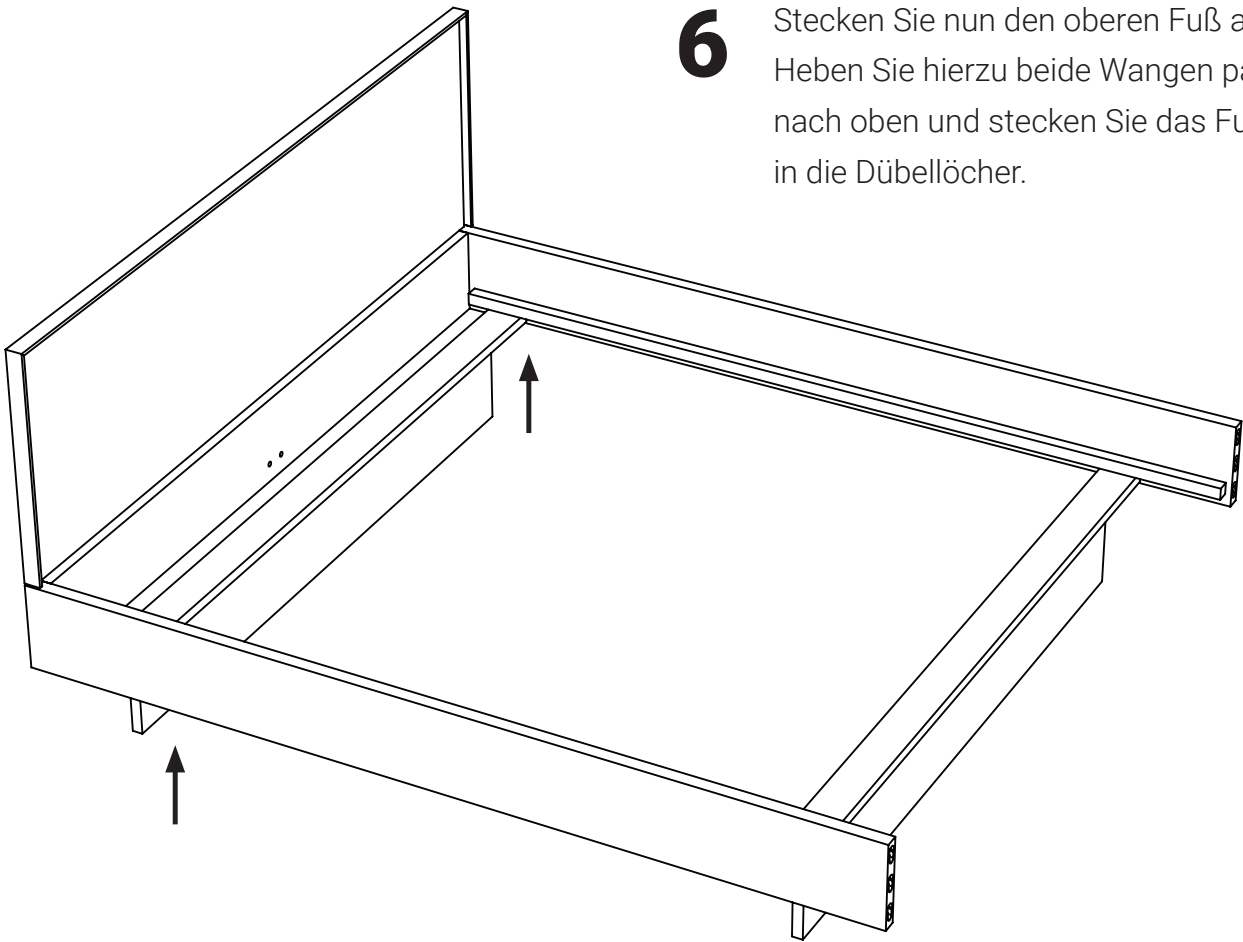

- 7** Stecken Sie nun den Mittelfuß an. (Bei 140cm breiten Betten entfällt dieser Schritt)

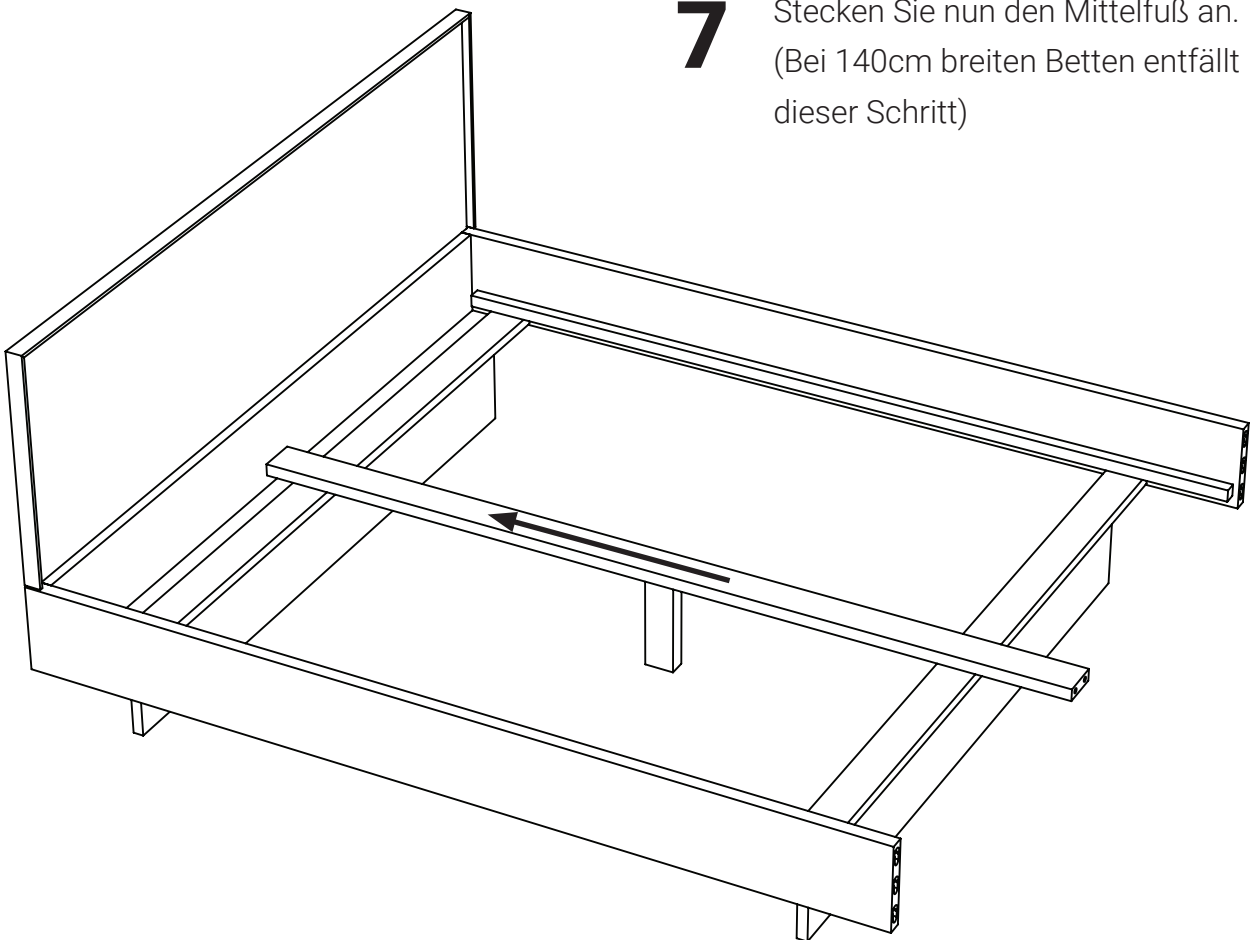

- 8** Fädeln Sie nun das Kopfhaupt ein. Sobald es an beiden Wangen anliegt, drücken Sie es nach unten (ggf. verwenden Sie den Gummihammer). Schlafen Sie himmlisch!

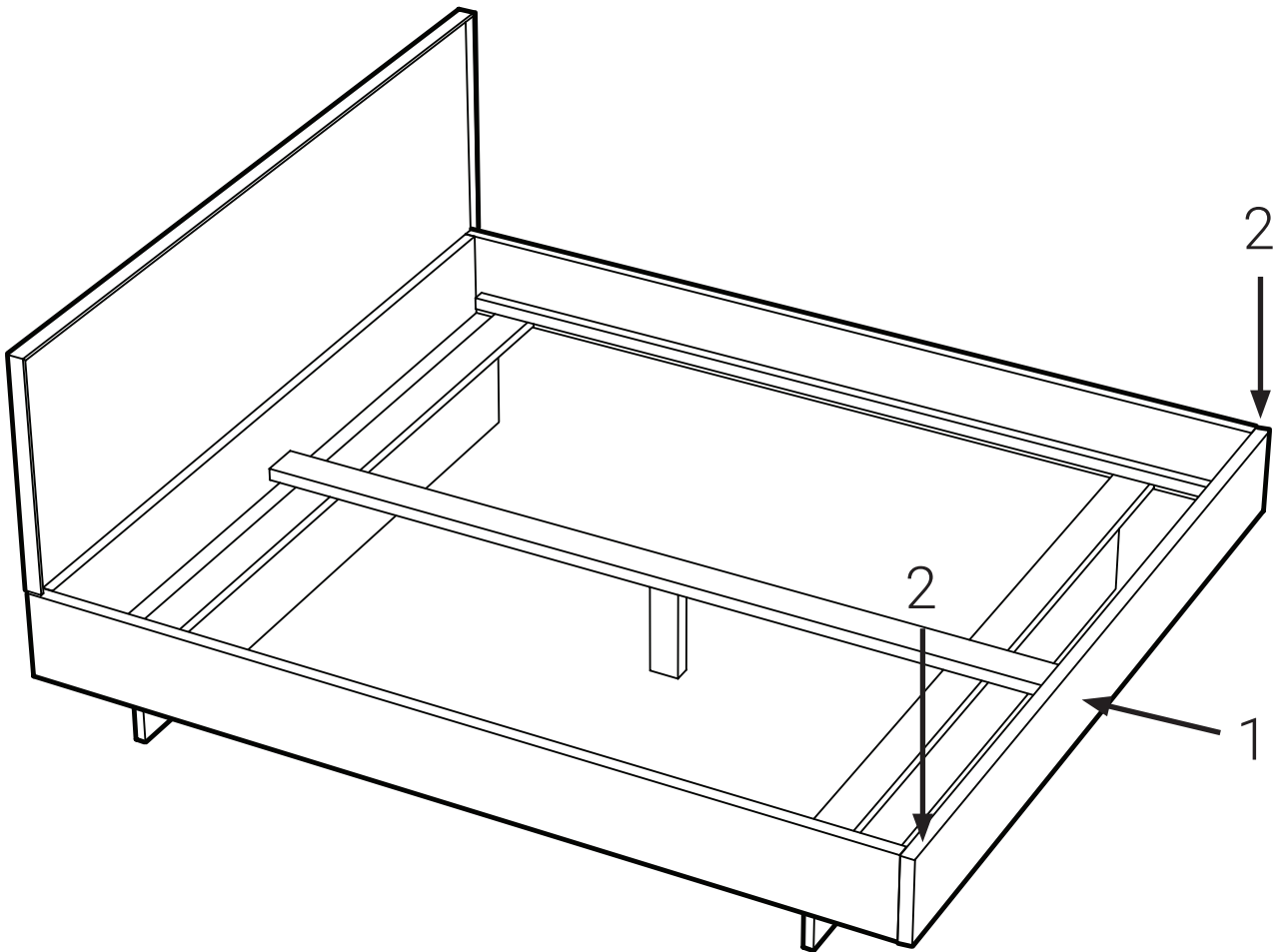

Allgemeine Pflegehinweise:

Zum Säubern der Möbeloberflächen eignet sich ein fusselfreies, mit Wasser befeuchtetes Baumwolltuch. Die Oberflächen nicht zu nass wischen oder danach trockenreiben!

Was tun bei Kratzern?

Sollten Sie mal einen Kratzer in ihr Bett machen ist das kein Grund zum Verzweifeln. Schleifen Sie mit Schleifpapier (zunächst 100er Körnung, dann 180er Körnung) die Fläche großzügig um den Kratzer bis er nicht mehr sichtbar ist. Lassen Sie die Stelle mit dem passenden Öl ein und polieren Sie die Stelle nach 10 Minuten mit einem Tuch nach.

Bitte achten Sie darauf, alle ölgetränkten Tücher und Reinigungspads nach Gebrauch zu wässern und zu entsorgen, da Selbstentzündungsgefahr besteht.

Was tun bei Dellen?

Bei einer Delle im Holz hilft häufig das Wässern der Stelle. Die gequetschte Holzfasern kann sich durch das Wasser wieder ausdehnen.